



MINH THANH P.I.A.N.O

Địa chỉ: 369, Điện Biên Phủ, P.4, Q.3, TPHCM

ĐT: 08-38396368 - Hotline: 0949.076.789

Web: <http://pianominhthanh.com> - <http://amthanh.pianominhthanh.com> - <http://guitar.pianominhthanh.com>

Hướng dẫn sử dụng nhanh ĐÀN PIANO ĐIỆN PRIVIA PX-150

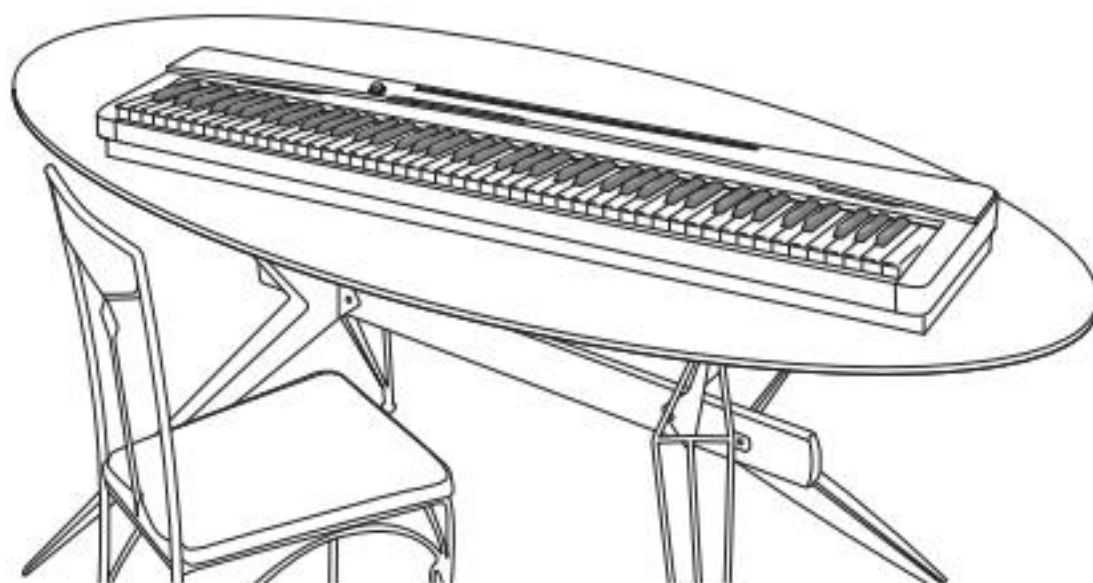

MINH THANH P.I.A.N.O – 2015

HƯỚNG DẪN SỬ DỤNG

Privia

PX-150

Sáng tạo trong phong cách biểu diễn Piano.

- Mẫu âm thanh công nghệ mới với bộ nhớ lớn hơn gấp 3 lần tái hiện chính xác những lực tác động qua cảm xúc của người chơi trên phím đàn và mô phỏng sự cộng hưởng âm thanh của Đại Dương Cẩm.
- Hệ thống búa cảm biến **Tri-sensor thế hệ II** với độ vang âm độc đáo từ công nghệ mô phỏng đàn grand Piano.
- Những phím đàn được làm với chất liệu tương tự **gỗ mun** và **ngà voi** tạo sự thoải mái cho đôi tay người chơi giúp các ngón tay không bị trơn trượt.
- Cộng hưởng Pedal vang tuyệt hảo, cho bạn trải nghiệm âm thanh chưa từng có
- 60 bài học cho mọi cấp độ & 10 bài tự cài đặt
- Tự động tắt khi không sử dụng.
- Hai màu đen (PX 150BK) & trắng (PX 150WE)



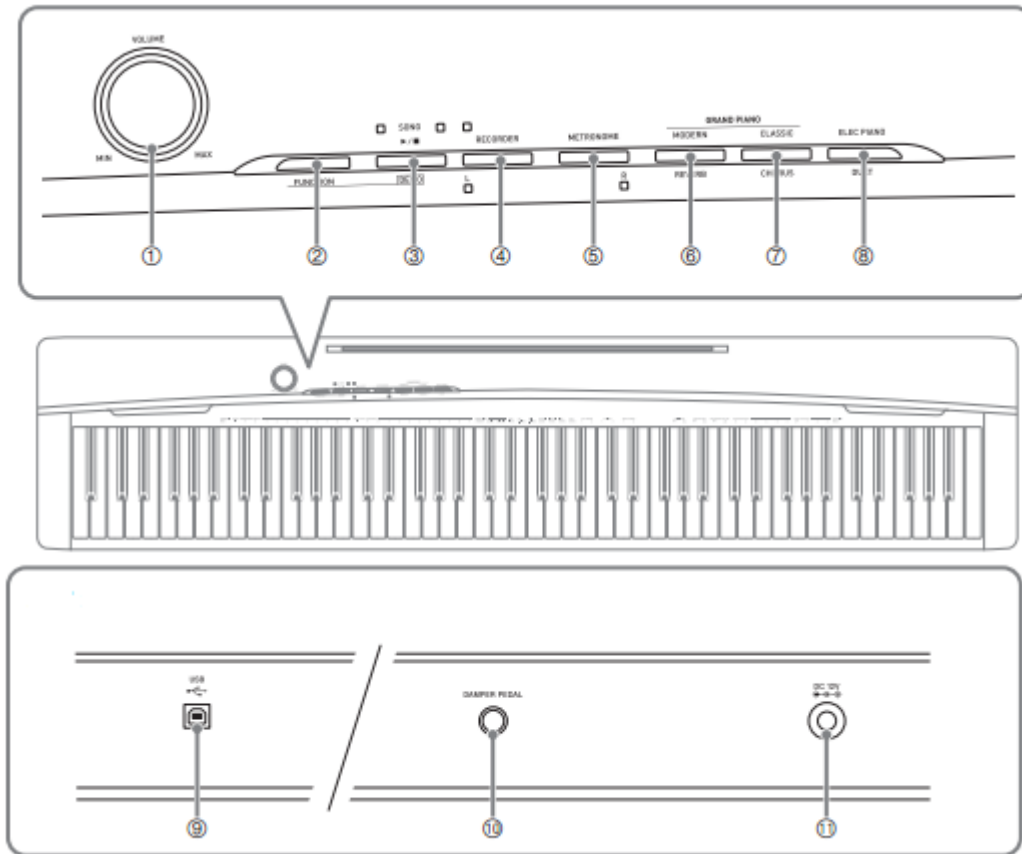

Các con số được hiểu như sau:

1. Nút điều chỉnh âm lượng đàn.
2. Nút chọn chức năng.
3. Nút chọn phát bài hát đã thu vào.
4. Nút thu bài hát (thu cho tay phải).
5. Nút khởi động máy đếm nhịp (thu tay trái khi đang ở chức năng thu).
6. Nút chọn âm sắc piano (sử dụng cho nhạc nhẹ) & Reverb (vang).
7. Nút chọn âm sắc piano (sử dụng cho nhạc cổ điển & Chorus).
8. Nút chọn âm sắc piano điện tử & sử dụng chia đôi bàn phím.
9. Cổng giao tiếp với máy tính khi sử dụng phần mềm soạn nhạc.
10. Lỗ cắm bàn đạp (pedal), thường để tạo tiếng vang cho Piano.
11. Cắm nguồn điện để sử dụng đàn.

NÚT CHỌN CÁC CHỨC NĂNG (FUNCTION Button)

Nút được sử dụng khi bạn cần thay đổi các điều chỉnh. Muốn thay đổi bạn nhấn & giữ **FUNCTION** và nhấn phím chức năng mà bạn muốn thay đổi, ví dụ thay đổi một âm sắc khác chẳng hạn.



SỬ DỤNG CÁC LOẠI ÂM SẮC KHÁC NHAU

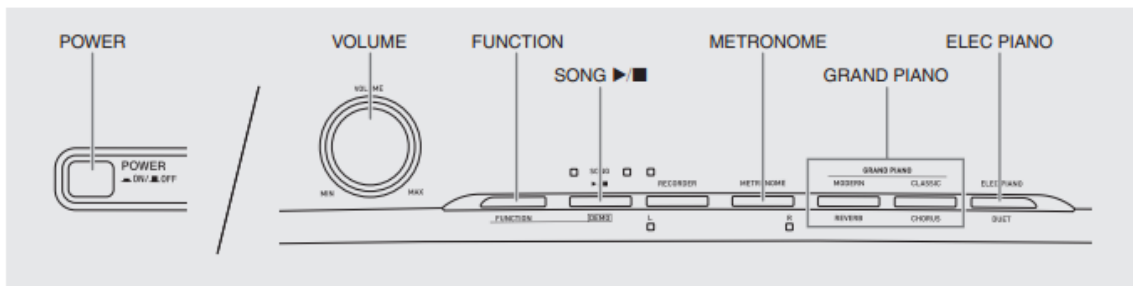

CHỌN VÀ ĐÀN MỘT ÂM SẮC

PX 130 có tất cả 16 âm sắc chất lượng cao.

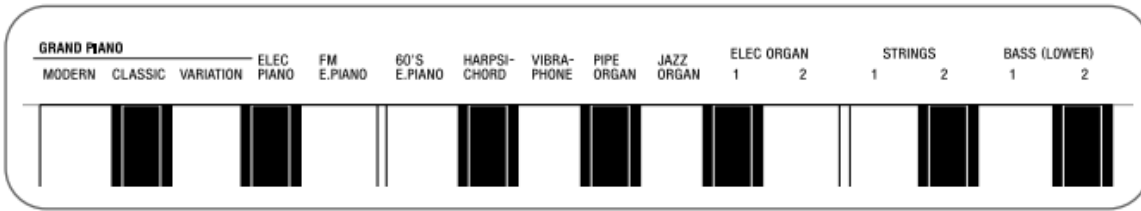

1. Mở công tắc đàn.
2. Nhấn 1 phím GRAND PIANO (MODERN hay CLASSIC) hay ELEC PIANO.
3. Đèn sẽ sáng khi nút nhấn được chọn.

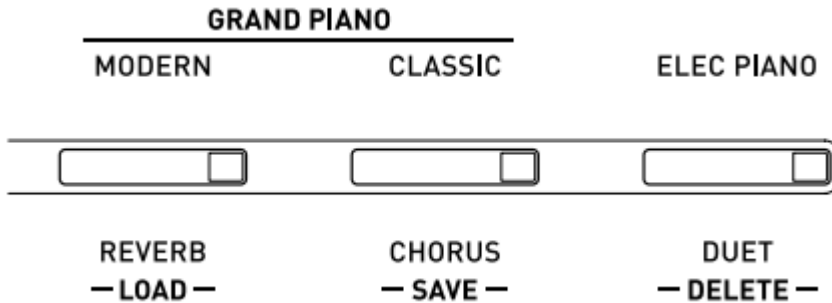

Muốn chọn một âm sắc khác, bạn nhấn & giữ nút **FUNCTION** sau đó nhấn một phím nào mang tên âm sắc bạn muốn nghe. Sử dụng **VOLUME** để thay đổi âm lượng to hoặc lớn.

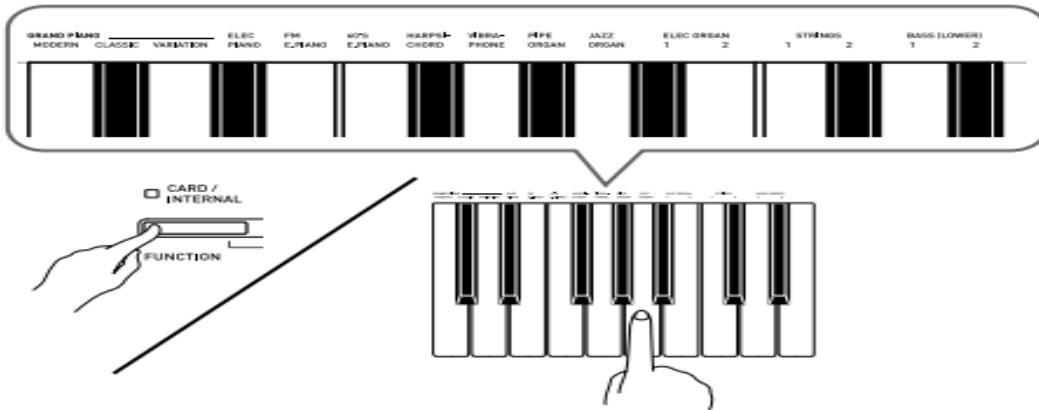

CHỌN VÀ ĐÀN HAI ÂM SẮC

Xác định 2 âm sắc bạn muốn đàn. Âm sắc chọn đầu tiên sẽ là chính & âm sắc thứ hai là phụ.

1. Nhấn & giữ nút **FUNCTION**, nhấn & giữ phím đàn âm sắc đầu tiên sau đó nhấn phím đàn âm sắc thứ hai.
Vd: chỉnh Layer âm sắc Harpsichord và Strings 1.

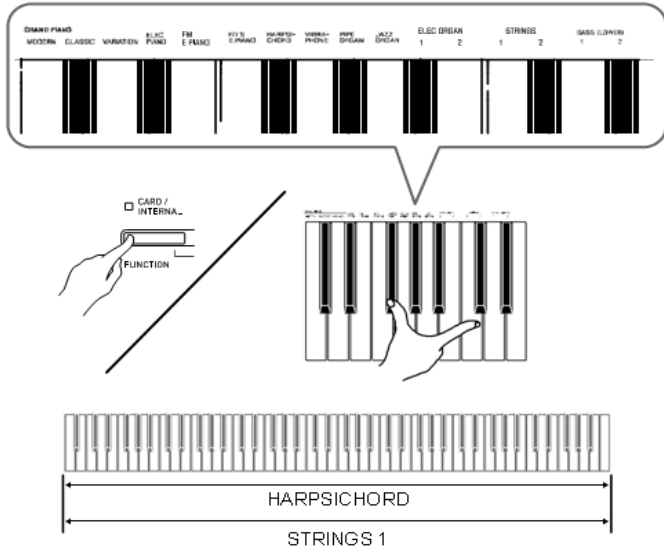

Muốn thay đổi âm lượng của 2 âm sắc này bạn nhấn & giữ **FUNCTION**, chọn phím đô 7 nhấn phím màu đen (đô thăng) nhiều lần thì âm lượng của **HARPSICHORD** càng nhỏ, tương tự như thế nếu nhấn phím trắng (phím đô 7) thì âm lượng của **STRINGS** sẽ nhỏ đi.
Để trở về âm lượng cũ như lúc chưa chỉnh bạn nhấn và giữ **FUNCTION** cùng lúc nhấn 2 phím đó khoảng vài giây.

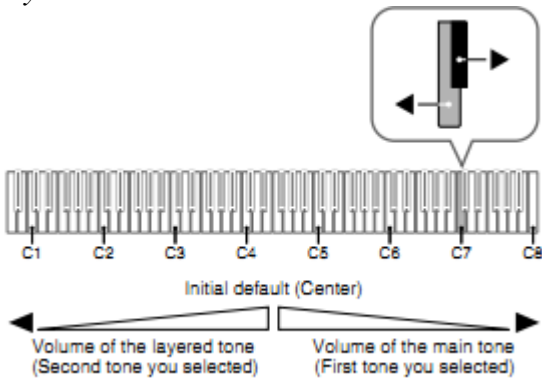

CHỨC NĂNG CHIA BÀN PHÍM (DUET)

Bạn có thể chia bàn phím Piano của đàn để sử dụng khi biểu diễn song tấu .

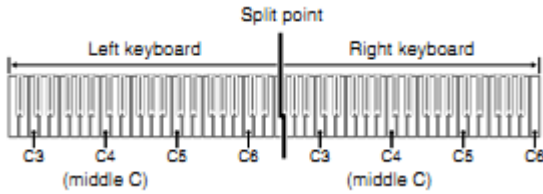

Sau khi chia bàn phím, cao độ của hai bên trái và phải là bằng nhau. Pedal bên trái sẽ tạo tiếng vang cho vùng bàn phím bên trái, còn Pedal bên phải sẽ tạo tiếng vang cho vùng bàn phím bên phải và Pedal ở giữa sẽ được sử dụng cả cho hai bên trái và phải.

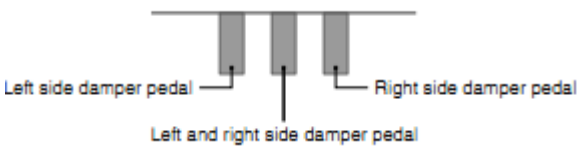

Điều này giúp cho giáo viên và học viên dễ dàng trong việc học hòa tấu cũng như song tấu với nhau. Chia bàn phím bạn làm như sau:

1. Chọn một âm sắc thứ nhất. Vd: GRAND PIANO (MODERN).
2. Nhấn & giữ **FUNCTION** & nhấn nút **ELEC PIANO** chuyển sang là sáng đèn (chức năng DUET được mở) và tắt đèn (chức năng DUET được tắt)

SỬ DỤNG METROMONE (GÕ NHỊP)

1. Nhấn nút Metromone
 - Metromone hoạt động.
 - Đèn ở **SONG** ► / ■ sáng theo nhịp.
2. Thay đổi kiểu nhịp (2/4 – 3/4 - 4/4...) bạn nhấn và giữ **FUNCTION** và nhấn phím đàn mang con số nhịp muốn thay đổi.

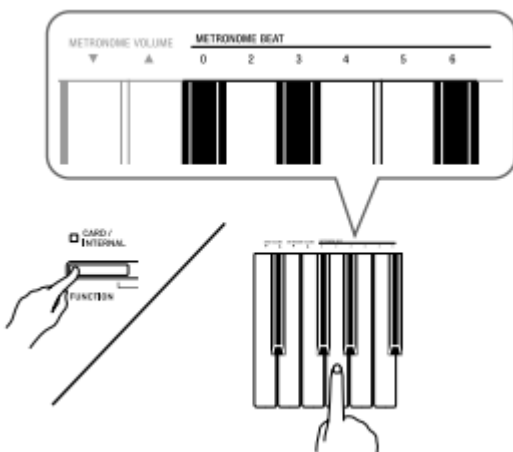

3. Thay đổi tốc độ (tempo) bạn nhấn và giữ **FUNCTION** và nhấn phím đàn mang con số muốn thay đổi, giá trị thay đổi từ 20 tới 255.

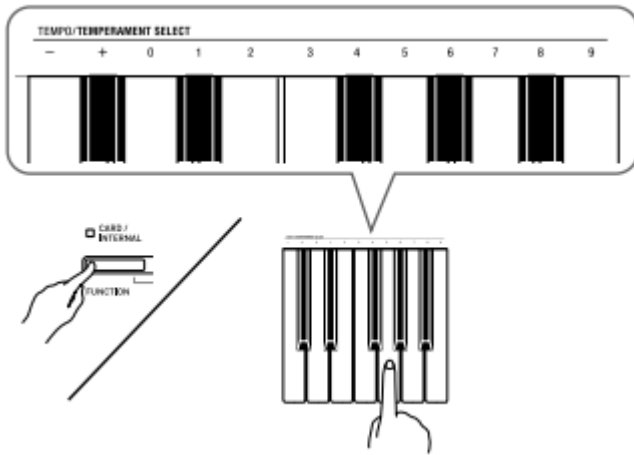

SỬ DỤNG PEDAL DIGITAL PIANO

Được thiết kế với 3 Pedal: damper, soft và sostenudo

- *Damper Pedal:* khi bạn nhấn phím đàn và đạp Pedal này nốt nhạc sẽ được vang lên. Âm thanh sẽ hết khi bạn nhả Pedal.
- *Soft Pedal:* nhấn Pedal này trong các nốt nhạc được chơi trên bàn phím đàn sẽ làm cho họ âm thanh nhẹ nhàng hơn.
- *Sostenuto Pedal:* chỉ ảnh hưởng đến các nốt trầm khi được phát ra.

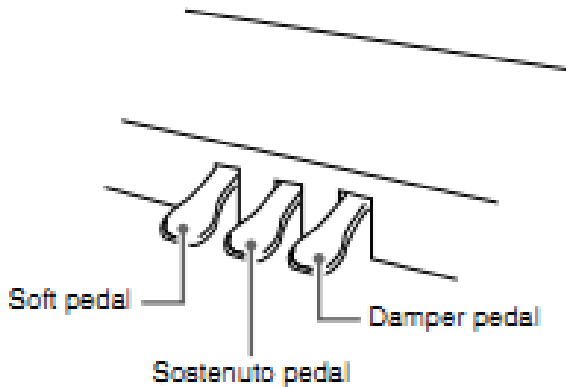

PHÁT CÁC BÀI HÁT CỦA ĐÀN

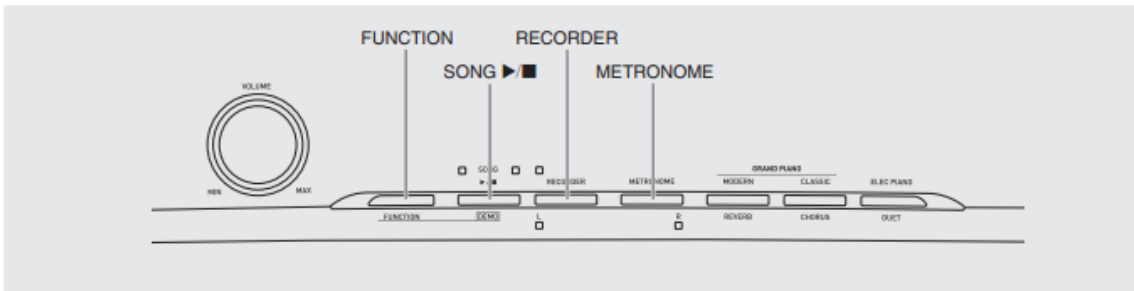

Có 60 bài hát được lưu sẵn trong đàn, bạn có thể nghe từng bài hoặc toàn bộ.

- Để nghe toàn bộ bạn nhấn và giữ **FUNCTION** rồi nhấn **SONG** ►/■. Bạn có thể chơi cùng với một bài hát trên bàn phím. Nhấn **SONG** ►/■ lần nữa để ngừng phát.
- Để phát chỉ một bài bạn thực hiện như sau tìm con số thứ tự bài hát mà bạn muốn nghe(danh sách bài hát trong hướng dẫn sử dụng bằng tiếng Anh trang A1), nhấn và giữ **FUNCTION** , sử dụng **SONG SELECT** và nhấn trên phím đàn con số tương ứng của bài hát.

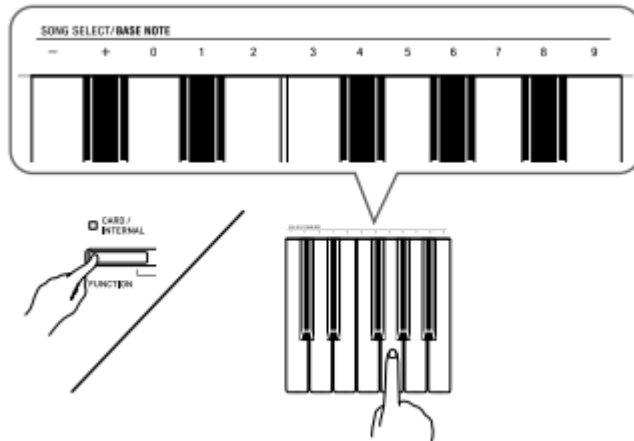

Nhấn **SONG** ►/■ để phát. Bài hát sẽ ngừng phát khi đã phát hết bài.

CHỨC NĂNG HỌC TẬP & THỰC HÀNH VỚI CÁC BÀI HÁT

Bạn có thể tắt hoặc mở tay trái – tay phải của bài hát để bạn đàn hay luyện tập.

Chọn con số bài hát mà bạn chọn, , nhấn và giữ **FUNCTION** rồi nhấn **RECORDE (L)** hay **METROMONE (R)** tức là tay trái hay tay phải mà bạn muốn tắt.

Both parts on: cả hai tay của bài hát đang phát.

Right hand part on: tay phải của bài hát không phát.

Left hand part on: tay trái của bài hát không phát.

Nhấn ►/■ để phát bài hát. Bạn hãy bắt đầu học và luyện tập trên phần nhạc của bài hát bằng tay phải hay tay trái, tương ứng với phần bạn đã tắt theo hướng dẫn ở trên. Để ngừng phát nhấn ►/■.



CHỨC NĂNG THU & PHÁT BÀI HÁT

Bạn có thể thu những giai điệu mà bạn chơi trên đàn vào bộ nhớ và phát lại. Bộ nhớ đàn chứa được tối đa là 5.000 nốt nhạc.

Đầu tiên nhấn **RECORDE** và đèn sẽ sáng.



Lần nhấn đầu tiên này đèn sẽ nhấp nháy để báo là bắt đầu thu ở track 1 (tay trái).

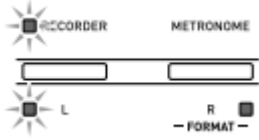

Nhấn và giữ **FUNCTION** sau đó rồi nhấn **RECORDE (L)** hay **METROMONE (R)** để chọn tay trái hay tay phải mà bạn muốn thu. VD: chọn tay trái nên bạn nhấn **RECORDE (L)** sau đó chọn âm sắc (nếu muốn) và hãy chơi những giai điệu của bạn. Khi bạn nhấn xuống phím đàn, đàn sẽ tự động thu. Để ngừng thu nhấn ►/■. Muốn nghe lại giai điệu đã thu vừa rồi thu nhấn ►/■. Để thu tay phải bạn nhấn **METROMONE (R)**. Muốn nghe lại giai điệu đã thu vừa rồi thu nhấn ►/■.

Sau khi đã hoàn thành tất cả những gì đã thu và để thoát khỏi chức năng này bạn nhấn **RECORDE (L)**.

Muốn xóa bài hát đã thu bạn nhấn **RECORDE (L)** hai lần để đèn được sáng



Nhấn và giữ **FUNCTION** rồi nhấn **RECORDE (L)** hay **METROMONE (R)** để chọn tay nào bạn muốn xóa. Nhấn **RECORDE (L)** cho đến khi đèn được sáng. Vd: chọn Track 2 (tay phải) để xóa.

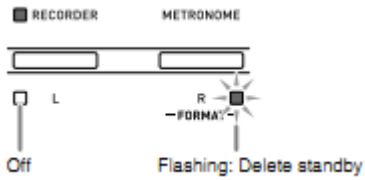

Một lần nữa nhấn giữ **FUNCTION** sau đó rồi nhấn **RECORDE (L)** hay **METROMONE (R)** tương ứng với tay trái hay tay phải mà bạn muốn xóa. Muốn hủy lệnh xóa bạn nhấn **RECORDE (L)** hai lần sao cho đèn dừng sáng.

Chúc mừng bạn đã đang sở hữu cây đàn Privia PX-150 với những tính năng vượt trội. Chúng tôi rất vui khi được chia sẻ cách sử dụng nhanh và hiệu quả nhất về Privia PX-150 đến bạn. Mọi nhu cầu thắc mắc, trao đổi, yêu cầu hỗ trợ xin vui lòng liên hệ đến Trung tâm tư vấn khách hàng của chúng tôi, số điện thoại: (08)3 8343938

NHẠC CỤ – ÂM THANH – ÁNH SÁNG

Công ty TNHH TM Minh Thanh P.I.A.N.O

369 ĐIỆN BIÊN PHỦ – PHƯỜNG 4 – QUẬN 3 - TP. HỒ CHÍ MINH

ĐT: (08)3 839.63.68 – Hotline: 0949.07.6789

<http://pianominhthanh.com> – <http://amthanh.pianominhthanh.com>

<http://guitar.pianominhthanh.com>

